

QUICK FORK ADJUSTER

assembly instruction

CONSTRUCTION MATERIAL aluminum alloy 6082 and 7075

MACHINING CNC turning and milling

SURFACE TREATMENT coloured anodic hoxidation



COSTA SPECIAL PARTS

info@costaspecialparts.it

before inserting the adjustment in its socket, check that the pins at the sides are completely inserted in the holes; if they are not, unscrew the grub screws completely and push the pins up flush with the octagonal profile; then assemble the regulation on the fork's cap, getting the correct position of the octagon profile and of the screwdriver socket; also check the position of the cutouts on the sides to leave within the two vent's screw without removing the wholly adjustment; screw the grub screws to push the pins on the sides of the socket and secure the adjustment to the fork's cap;

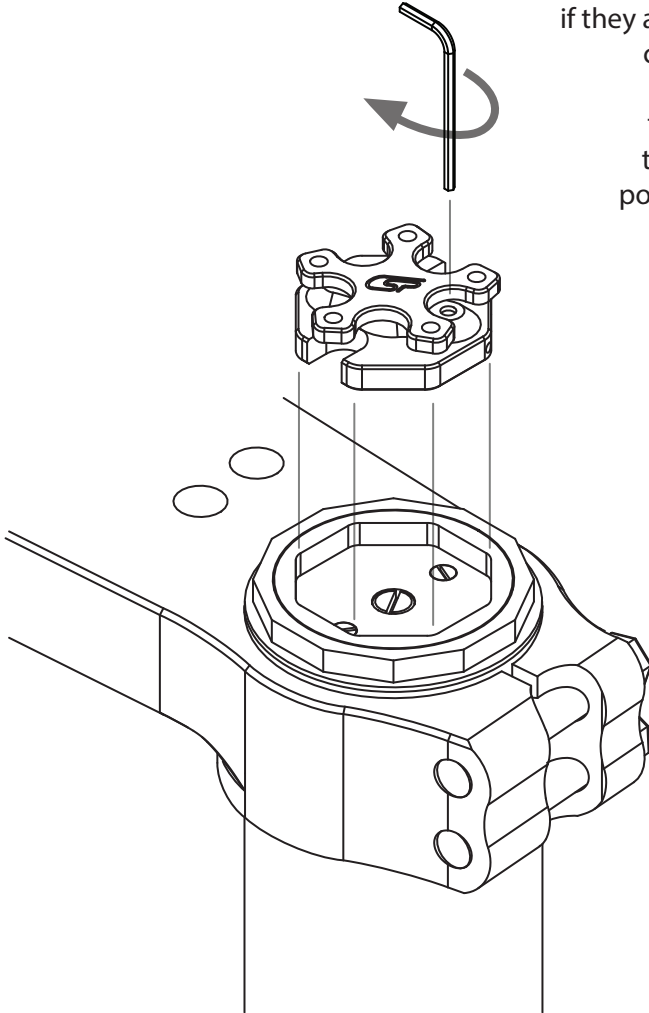

Manufacturer:
O.M. Costa Snc
fraz. Cervarolo
13019 Varallo Sesia
(Vercelli) Italia

MADE IN ITALY

All CSP's special parts must only be applied to motorcycles non intended for road use, but only in competitions track and race fields.

The assembly must be performed by technicians or professionals.

Manufacturer is not liable for damage caused by the incorrect use of its products.

REGOLAZIONE RAPIDA FORCELLE

istruzioni di assemblaggio

MATERIALE DI COSTRUZIONE lega d'alluminio 6082 e 7075

LAVORAZIONI tornitura e fresatura dal pieno

TRATTAMENTI SUPERFICIALI ossidazione anodica colore



COSTA SPECIAL PARTS

info@costaspecialparts.it

prima di inserire la regolazione nella sede, controllare che le spine sui fianchi siano inserite fino a fondo; in caso non lo fossero svitare a fondo le viti di spinta e spingere le spine fino a raso del profilo ottagonale; quindi assemblare la regolazione rapida sul tappo forcella, inserendola nella sede ottagonale e accoppiandola correttamente con il taglio della vite di regolazione; controllare inoltre la posizione degli scarichi sui fianchi per lasciare raggiungibili le due viti di sifato senza smontare la regolazione rapida; avvitare i grani per far spingere le spine sui fianchi della sede e fissare la regolazione al tappo forcella;

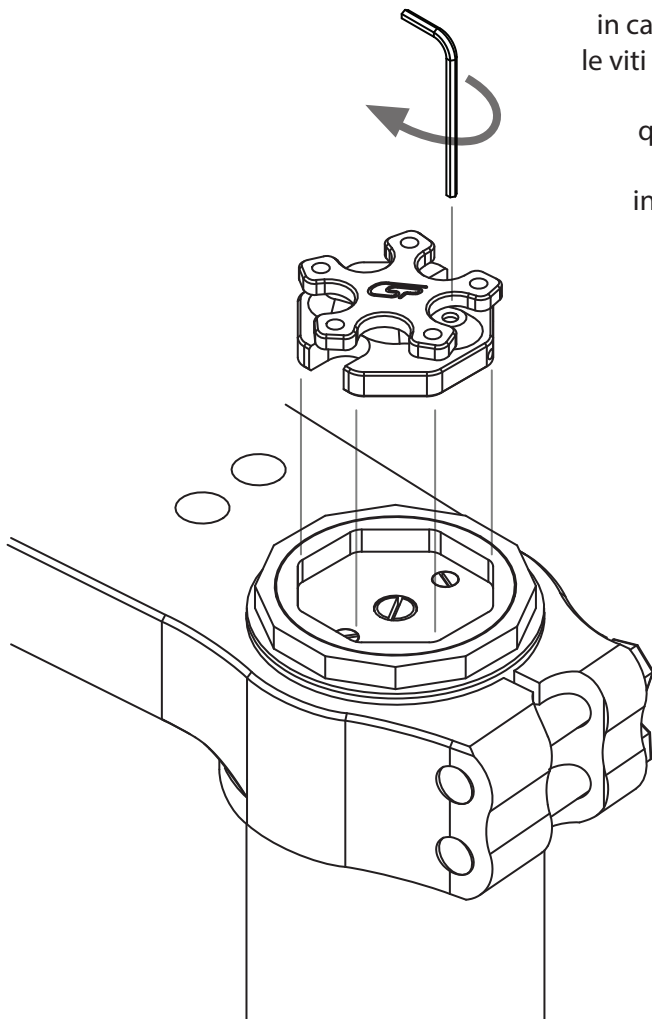

Produttore:
O.M. Costa Snc
fraz. Cervarolo
13019 Varallo Sesia
(Vercelli) Italia

MADE IN ITALY

Tutte le parti speciali CSP devono essere applicate esclusivamente a motocicli non destinati a circolare su strada, ma solo nell'ambito di competizioni e appositi campi gara. L'assemblaggio deve essere eseguito da tecnici e/o professionisti del settore. L'azienda produttrice non risponde dei danni causati dall'incorretto utilizzo dei propri prodotti.