

BRAKE HOSE CLAMP

assembly instruction

CONSTRUCTION MATERIAL al. alloy 6082 and stainless steel

MACHINING CNC milling and laser cut

SURFACE TREATMENT coloured anodic hoxidation



COSTA SPECIAL PARTS

info@costaspecialparts.it

1.

Assembly the hose clamp as shown in the figure. With the kit you will find 2 stainless steel spacers, 1mm thick and 2 mm thick.

Add or remove the inner spacers depending on the hose diameter and the fork guard bracket thickness.

Use the correct screw set depending on the total thickness of the assembly.

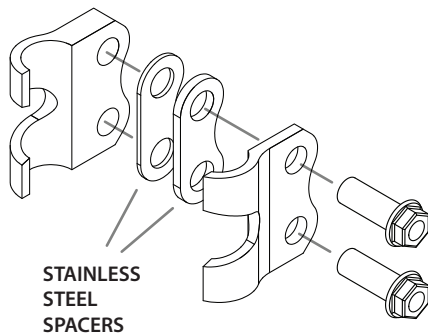

Manufacturer:

O.M. Costa Snc

fraz. Cervarolo

13019 Varallo Sesia

(Vercelli) Italia

MADE IN ITALY

All CSP's special parts must only be applied to motorcycles non intended for road use, but only in competitions track and race fields.

The assembly must be performed by technicians or professionals.

Manufacturer is not liable for damage caused by the incorrect use of its products.

MORSETTO TUBO FRENO

istruzioni d'assemblaggio

MATERIALE DI COSTRUZIONE lega di alluminio 6082 e acciaio inox

LAVORAZIONI fresatura dal pieno e taglio laser

TRATTAMENTI SUPERFICIALI ossidazione anodica colore



COSTA SPECIAL PARTS

info@costaspecialparts.it

1.

Assemblare il morsetto come mostrato in figura.

Con il kit vengono forniti 2 distanziali in acciaio inossidabile, spessore 1 mm e spessore 2 mm.

Aggiungere o rimuovere gli spessori in base al diametro del tubo freno e allo spessore della staffa presente sul parastelo.

Utilizzare il set di viti corretto in base allo spessore totale dell'assemblato.

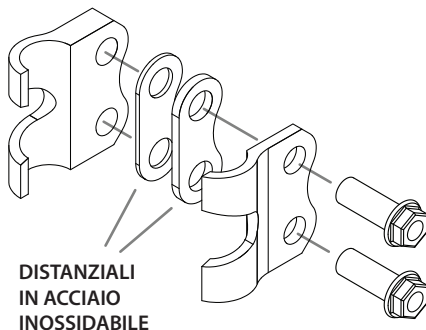

Produttore:

O.M. Costa Snc

fraz. Cervarolo

13019 Varallo Sesia

(Vercelli) Italia

MADE IN ITALY

Tutte le parti speciali CSP devono essere applicate esclusivamente a motocicli non destinati a circolare su strada, ma solo nell'ambito di competizioni e appositi campi gara.

L'assemblaggio deve essere eseguito da tecnici e/o professionisti del settore.

L'azienda produttrice non risponde dei danni causati dall'incorretto utilizzo dei propri prodotti.